

TRAPEZFENSTER DREH

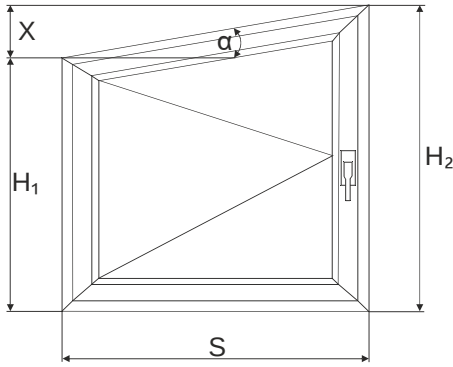

DATEN	MAßE
H ₁ min	460 mm
H ₂ min	480 mm
$H_1 \geq 2/3 H_2$	
S min	500 mm
S max	1400 mm
α max	30°

TRAPEZFENSTER DREH

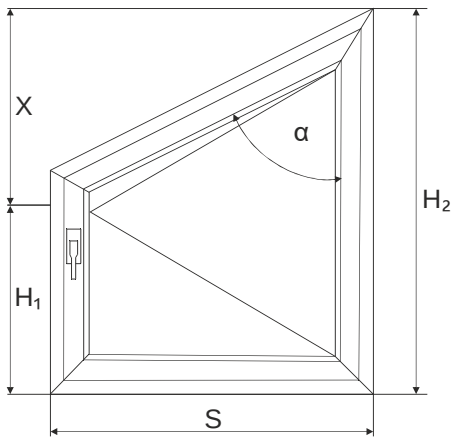

DATEN	MAßE/ BESCHREIBUNG
S min	500 mm
H ₁ min = 350 mm dla S max = 800 mm	Griff auf der Schräge
H ₁ min = 480 mm dla S max = 1400 mm	Griff auf einem geraden Rahmenteil
$H_1 \geq 2/3 H_2$	
α min (SL2, VE1, KN1-2, KN1 A, TR1-2, TR1 A, KOE1-2, KOE1 A)	60°
α min (VE3, BE1, BE1 A, BE2, KN3, KOE3, TR3)	70°

TRAPEZFENSTER DREH

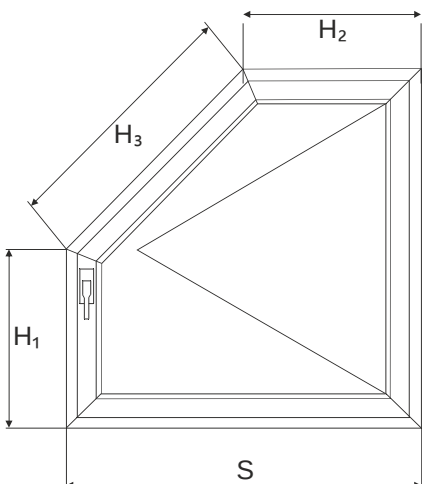

DATEN	MAßE/ BESCHREIBUNG
S min	600 mm
H ₁ min = 350 mm für S max = 800 mm	Griff auf der Schräge
H ₁ min = 480 mm für S max = 1400 mm	Griff auf einem geraden Rahmenteil
H ₂ min	350 mm
H ₃ min	500 mm